

Vor der MONTAGE sorgfältig lesen und beachten!

EINBAUANLEITUNG **für ALLEMANN-Türen und -Tore**

Wichtiger Hinweis! Nichtbeachtung der Einbauanleitung schließt jegliche Gewährleistung aus!

- 1) **ZUSAMMENBAU** der Torzarge mit Schrauben M 8x16
(siehe Blattrückseite)
(bei Türen sind die Zargen verschweißt)

- 2) **EINBAU** der Zarge: (siehe Blattrückseite)

Mauerwerk:

Alle mitgelieferten Maueranker und Dübellaschen an den Stanzlöchern der Zarge mit Schrauben M 8x16 befestigen, wenn nötig, nachbiegen

Beton:

Alle mitgelieferten Dübellaschen an den Stanzlöchern der Zarge mit Schrauben M 8x16 befestigen, wenn nötig, nachbiegen

Rahmendübel:

Bei Mauerwerk oder Beton Befestigung der Zarge mit Rahmendübel an den Stanzlöchern der Zarge

Holzbau:

Befestigung der Zarge mit Schlüsselschrauben an den Stanzlöchern des äußeren Zargenschenkels

ACHTUNG wichtig ! Maueranker oder Dübellaschen an allen Stanzlöchern am 40mm Zargensteg der Zargensteher anbringen !

- 3) **SETZEN** der Zarge
Die fertig zusammengebaute Zarge in die Maueröffnung setzen und provisorisch befestigen
(Putzhaken, Schrauben oder nach innen stehende angeschraubte Montagelaschen)

Bei TOREN anschließend die Flügel einhängen
(Türen werden komplett angeschlagen geliefert)

Bei TÜREN / TOREN die so gesetzte Zarge nun ausrichten, und zwar so, dass der Luftspalt zwischen Blatt und Zarge überall parallel verläuft. (Fig. 1)+(Fig. 2)

Wenn nötig mit Abstandsklötzen arbeiten, zwischen Mauerwerk und Zarge einlegen / hinterfüllen (Fig. 3)

Wichtig!

Erst wenn die Blätter zur Zarge exakt abgestimmt sind darf die Zarge endgültig fest eingebaut werden !

Bei nicht ausreichendem Dachüberstand sollte bauseits eine Regenabdeckung oberhalb des Zargenliegers angebracht werden.

**WICHTIG !
EINBAUFEHLER BEEINTRÄCHTIGEN DIE DAUERHAFTEN FUNKTION !**

- 4) **ZUHALTUNGSGRIFFE** anbringen
(lt. beiliegender Anleitung)
- 5) **WINDHAKENWINKEL** immer im Vollholzbereich,
(Schrauben M 8x70 oder M 8x80)
- 6) **IMPRÄGNIERUNG** sofort nach dem Einbau

ACHTUNG wichtig !

Nur eine gute Oberflächenpflege schützt die Türen / Tore auf Dauer vor Schäden.

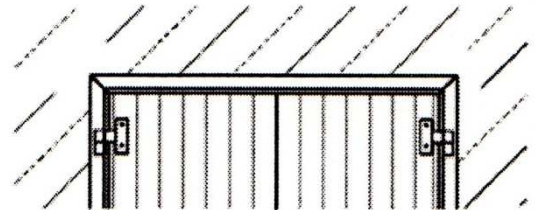

richtig Fig. 1

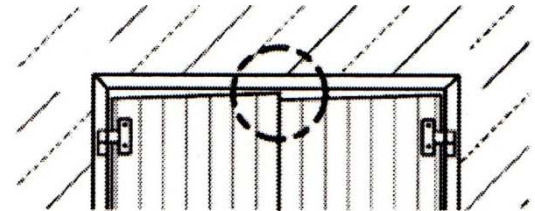

falsch Fig. 2

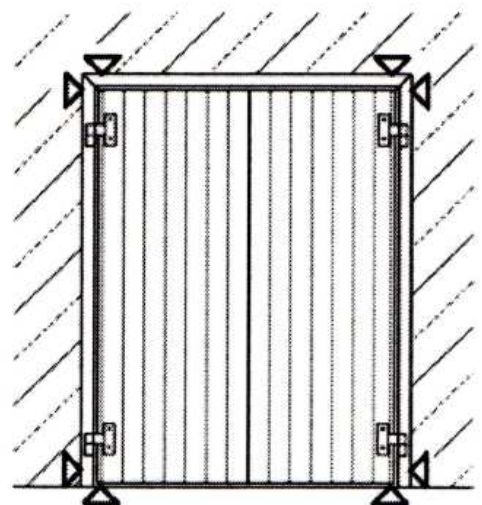

Fig. 3

Vor der MONTAGE sorgfältig lesen und Beachten!

Zargenteile verschrauben mit M 8x16

Dübellaschen an allen Stanzlöchern des 40 mm Zargenschenkel verschrauben, Dübellaschen stehen in die Laibung!! Anzahl variiert je nach Tür-/Torgröße

Befestigung der Zarge mit Rahmendübel oder Schlüsselschrauben an den Stanzlöchern des äußeren Zargenschenkels (Anzahl variiert je nach Tür-/Torgröße)

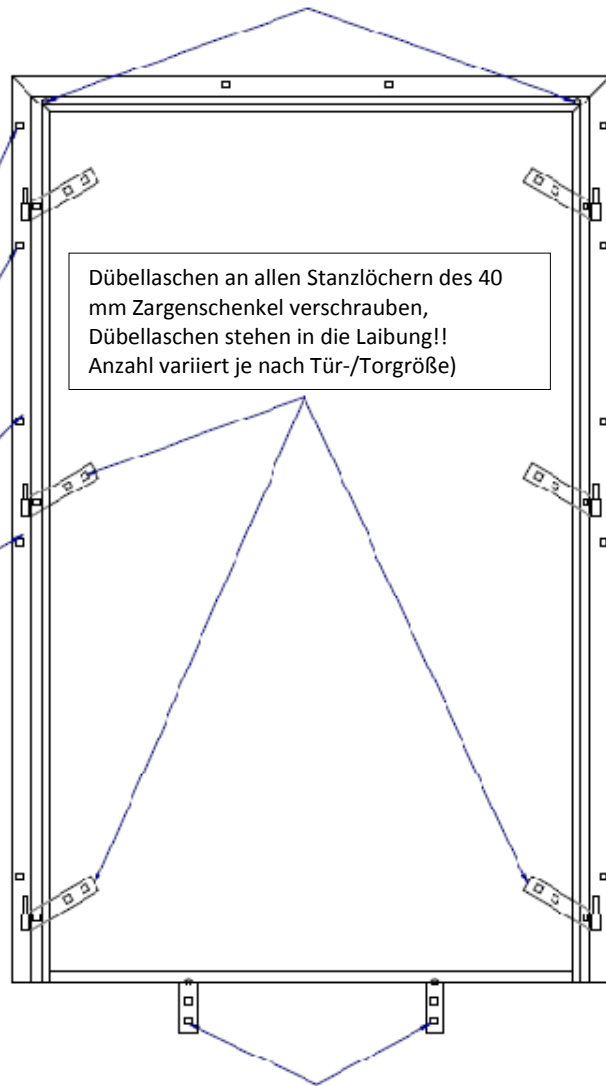

Dübellaschen an allen Stanzlöchern des Anschlagwinkels befestigen

